



Посмотреть на
TRONK.PRO

Отчет по VIN: WVWZZZ1KZ9W840821

Отчет от 18 декабря 2025



Недостатки:

- ✗ **Данные об участии в ДТП**
3 из ГИБДД
- ✗ **Ограничения**
1 запись
- ✗ **Реестр залогов**
1 запись

Обратить внимание:

- ! **Расчёты стоимости ремонта**
Не проверялись

Преимущества / Прочее:

- ✓ **Периоды владения ТС**
3 владельца по ПТС
- ✓ **Пробег автомобиля**
155 200 км
- ✓ **Пройденные техосмотры (ЕАИСТО)**
2 записи
- ✓ **История обслуживания**
Есть записи

✓ **Полис ОСАГО**

1 запись

✓ **Таможня**

Есть записи

✓ **Использование в качестве такси**

Не использовался

✓ **Нахождение в розыске**

Не в розыске

✓ **Каршеринг**

Нет

✓ **Штрафы**

Отсутствуют

! **Среднерыночная стоимость**

~587 399 ₽

(250 000 ₽ - 800 000 ₽)

Базовая информация



Рязанская область

1. A620HY62

2. X560TK62

Марка, модель:

VOLKSWAGEN GOLF PLUS
(Фольксваген GOLF PLUS)

Категория ТС:

Легковой прочее

Цвет:

КРАСНЫЙ

Трансмиссия:

Робот

Экологический класс:

ОТСУТСТВУЕТ

Масса без нагрузки:

1359 кг

Год выпуска:

2008

Кузов:

WVWZZZ1KZ9W840821

Тип двигателя:

Бензин

Рабочий объем:

1390 см³

№ двигателя:

127006

Статус регистрации:

Действующая

Поколение:

I (2005-2009)

VIN:

WVWZZZ1KZ9W840821

Привод:

Передний

Мощность:

122 л.с. / 89,7 кВт

Разрешенная макс. масса:

1950 кг

Электронный ПТС

 Электронный ПТС **не найден**, такой можно получить вместо бумажного.

Периоды владения транспортным средством

 Общий срок эксплуатации: **16 лет 8 месяцев**

 Количество владельцев: **3**



1. Физическое лицо

19.06.2009 - 16.07.2016

(7 лет 27 дней)

Регион:

 Центральный, Рязанская область, Ухоловский район, Ухолово

2. Физическое лицо А620НУ 62

16.07.2016 - 03.07.2020

(3 года 353 дня)

Регион:

 Центральный, Рязанская область, Рязань

3. Физическое лицо

03.07.2020 - по настоящее время

(5 лет 168 дней)

Регион:

 Центральный, Рязанская область, Рязань

Пробег автомобиля

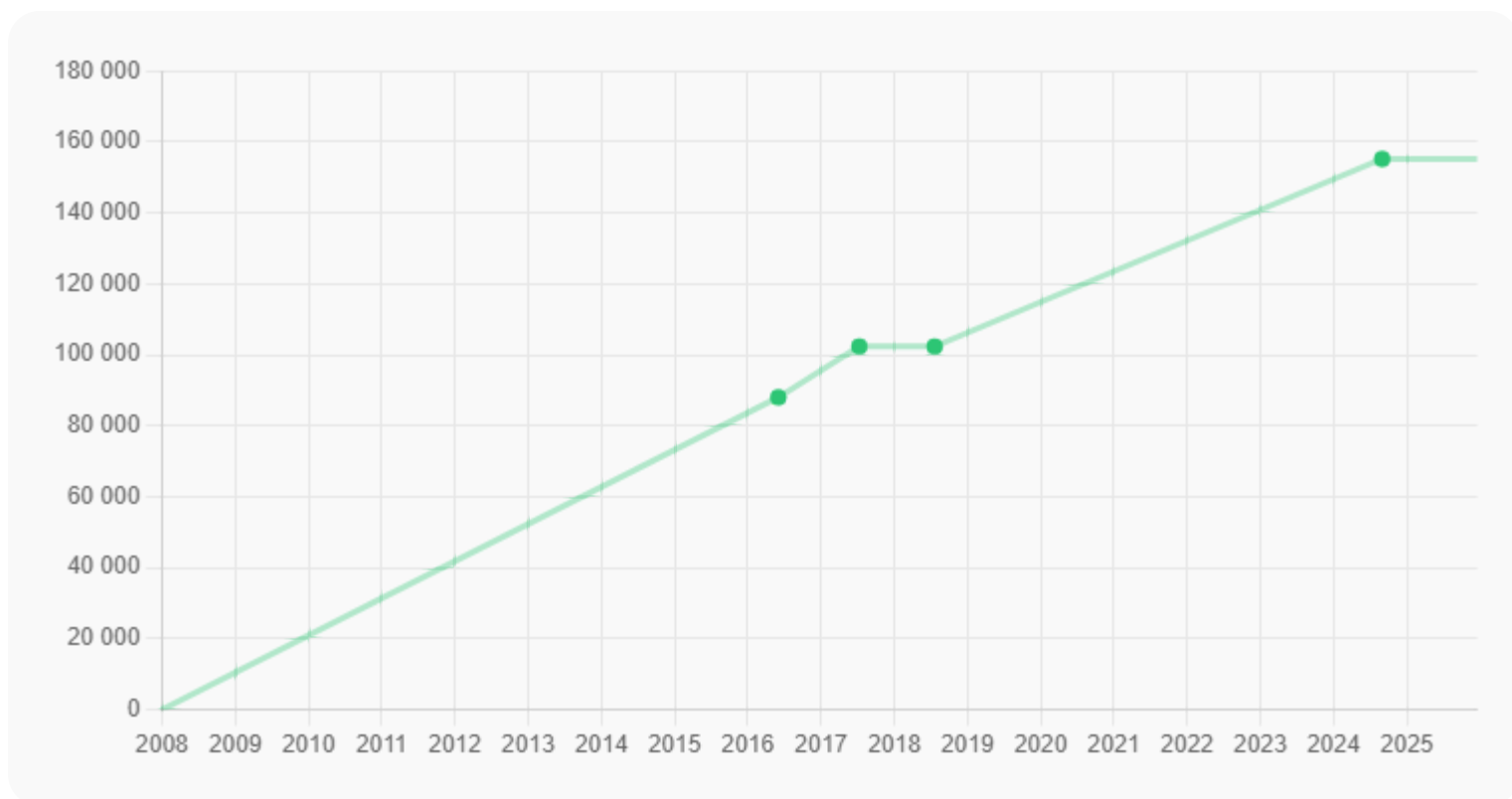



Физическое лицо

Юридическое лицо

Не определен

Информация о пробегах представлена по данным, которые были указаны в диагностических картах при прохождении очередного технического осмотра, из объявлений о продаже и истории обслуживания у дилера и СТО.

Технический осмотр осуществляется после 3-х и 5-ти лет с момента приобретения нового транспортного средства. Начиная с 5-го года, производится каждый год.

Важно! Если диагностическая карта оформляется у страхового агента, в интернете или любым другим способом, при котором не требуется посещать СТО, то владелец сам указывает пробег, который заносится в систему ЕАИСТО.

Возможные владельцы

 Юлия

Машина:
VOLKSWAGEN GOLF

Госномер:
X560TK62

VIN:
WVWZZZ1KZ9W840821

 Юлия

СТС:
9920631496

ПТС:
6***** 03.07.2020

VIN:
WVWZZZ1KZ9W840821

 ЮЛИЯ

Машина:
VOLKSWAGEN GOLF

VIN:
WVWZZZ1KZ9W840821

 Ирина

Госномер:
A620HY62



VIN:
WVWZZZ1KZ9W840821

 Марина

Госномер:
A620HY62

VIN:
WVWZZZ1KZ9W840821

 **Внимание!** В отчет были включены не все владельцы.

 Подробнее в [web-версии](#)  отчета

Данные об участии в ДТП

 Количество происшествий: 3

№ происшествия:
610006261

Тип происшествия:
Наезд на стоящее ТС

Дата:
23.05.2021 18:50

Место происшествия:
Московский, Рязань, Рязанская область, ЦФО

Состояние ТС:
Повреждено

Кол-во участников ДТП:
2

Порядковый номер ТС в ДТП:
1

Регион:
Рязанская область

Марка ТС:
VOLKSWAGEN

Модель ТС:
Golf

Год выпуска ТС:
2008

ОПФ собственника:
ФИЗИЧЕСКИЕ ЛИЦА

Известные участники ДТП:

1. VOLKSWAGEN GOLF 2008г.: WVWZZZ1KZ9W840821
A620HY62 - ТС из отчета

 Данные о повреждениях могут быть в отчете об авто, в информационном блоке "Расчёты стоимости ремонта"

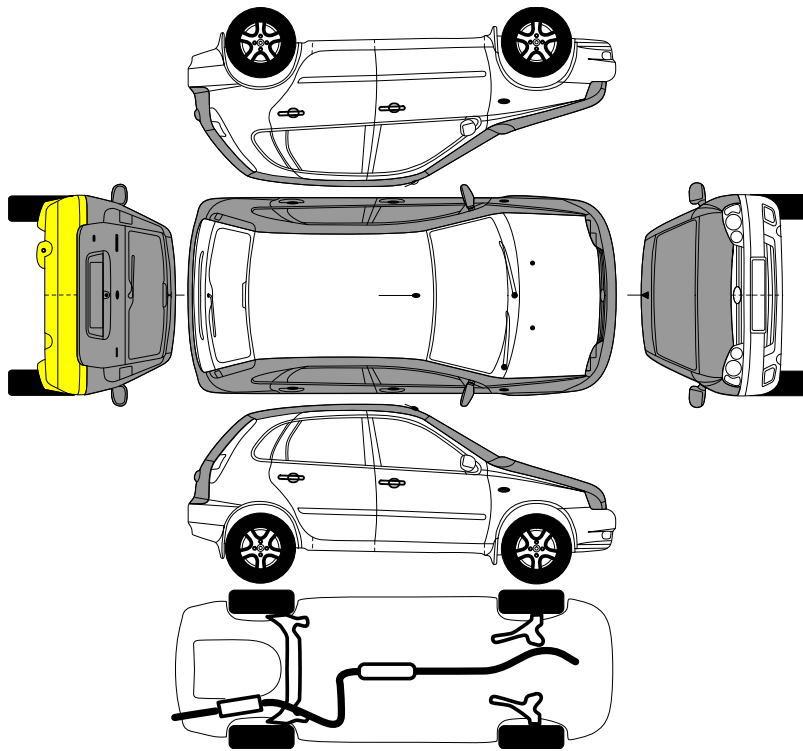

Слабые повреждения

Повреждения колёс (шин), элементов ходовой части, стекол, фар, указателей поворота, стоп-сигналов и других стеклянных элементов (в т.ч. зеркал), а также царапины, сколы, потертости лакокрасочного покрытия или пластиковых конструктивных деталей и другие повреждения без изменения геометрии элементов (деталей) кузова и эксплуатационных характеристик ТС

Сильные повреждения

Вмятины, вырывы, заломы, перекосы, разрывы и другие повреждения с изменением геометрии элементов (деталей) кузова и эксплуатационных характеристик ТС.

Другие повреждения

Повреждения различного характера

2. RENAULT LOGAN 2010г.: X7LLSRB1HАН328001
К7030С62 - Другой участник



Данные о повреждениях могут быть в отчете об авто **другого участника**, в информационном блоке "Расчёты стоимости ремонта"

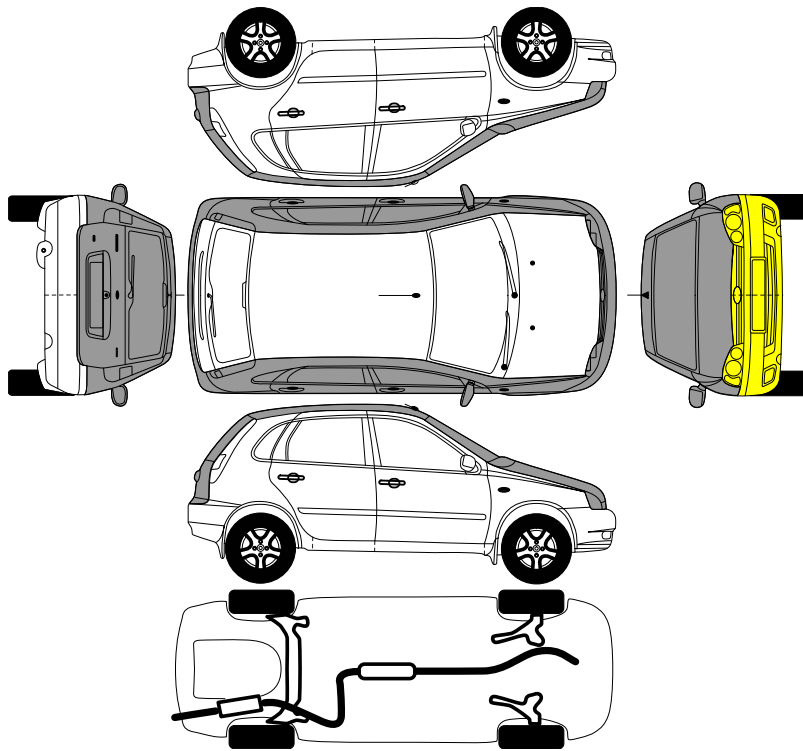

Слабые повреждения

Повреждения колёс (шин), элементов ходовой части, стекол, фар, указателей поворота, стоп-сигналов и других стеклянных элементов (в т.ч. зеркал), а также царапины, сколы, потертости лакокрасочного покрытия или пластиковых конструктивных деталей и другие повреждения без изменения геометрии элементов (деталей) кузова и эксплуатационных характеристик ТС

Сильные повреждения

Вмятины, вырывы, заломы, перекосы, разрывы и другие повреждения с изменением геометрии элементов (деталей) кузова и эксплуатационных характеристик ТС.

Другие повреждения

Повреждения различного характера

№ происшествия:

610007427

Тип происшествия:

Наезд на стоящее ТС

Дата:

09.08.2020 11:00

Место происшествия:

Железнодорожный, Рязань, Рязанская область, ЦФО

Состояние ТС:

Повреждено

Кол-во участников ДТП:

2

Порядковый номер ТС в ДТП:

1

Описание повреждений:

ПЕРЕДНИЙ БАМПЕР С ПРАВОЙ СТОРОНЫ

Регион:

Рязанская область

Марка ТС:

VOLKSWAGEN

Модель ТС:

Golf

Год выпуска ТС:

2008

ОПФ собственника:

ФИЗИЧЕСКИЕ ЛИЦА

Известные участники ДТП:

1. VOLKSWAGEN GOLF 2008г.: WVWZZZ1KZ9W840821 A620HY62 - ТС из отчета



Данные о повреждениях могут быть в отчете об авто, в информационном блоке "Расчёты стоимости ремонта"

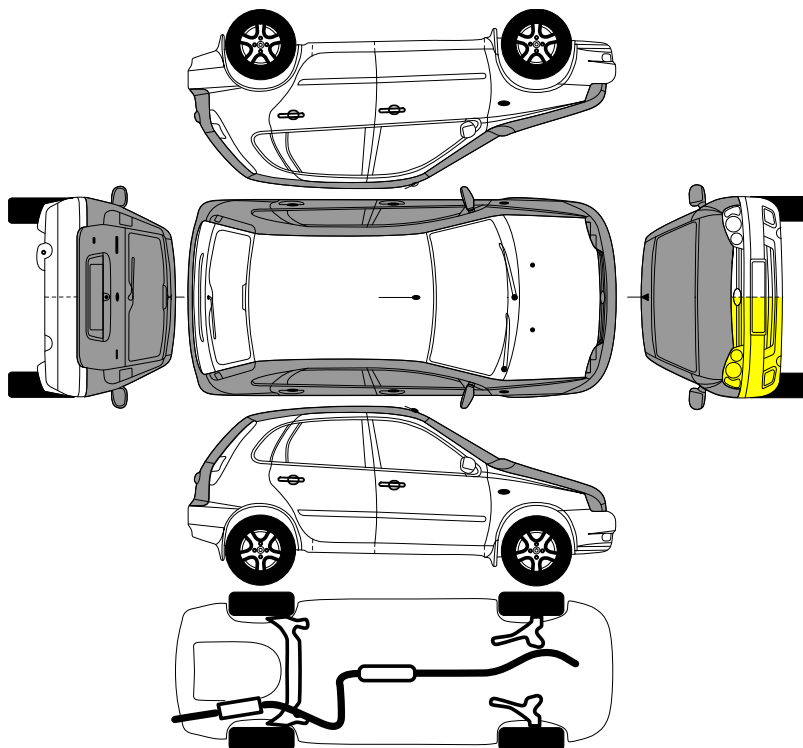

Слабые повреждения

Повреждения колёс (шин), элементов ходовой части, стекол, фар, указателей поворота, стоп-сигналов и других стеклянных элементов (в т.ч. зеркал), а также царапины, сколы, потертости лакокрасочного покрытия или пластиковых конструктивных деталей и другие повреждения без изменения геометрии элементов (деталей) кузова и эксплуатационных характеристик ТС

Сильные повреждения

Вмятины, вырывы, заломы, перекосы, разрывы и другие повреждения с изменением геометрии элементов (деталей) кузова и эксплуатационных характеристик ТС.



Другие повреждения

Повреждения различного характера

2. KIA SPORTAGE 2018г.: ХWEPH81ADK0033388 K577CK62 - Другой участник



Данные о повреждениях могут быть в отчете об авто **другого участника**, в информационном блоке "Расчёты стоимости ремонта"

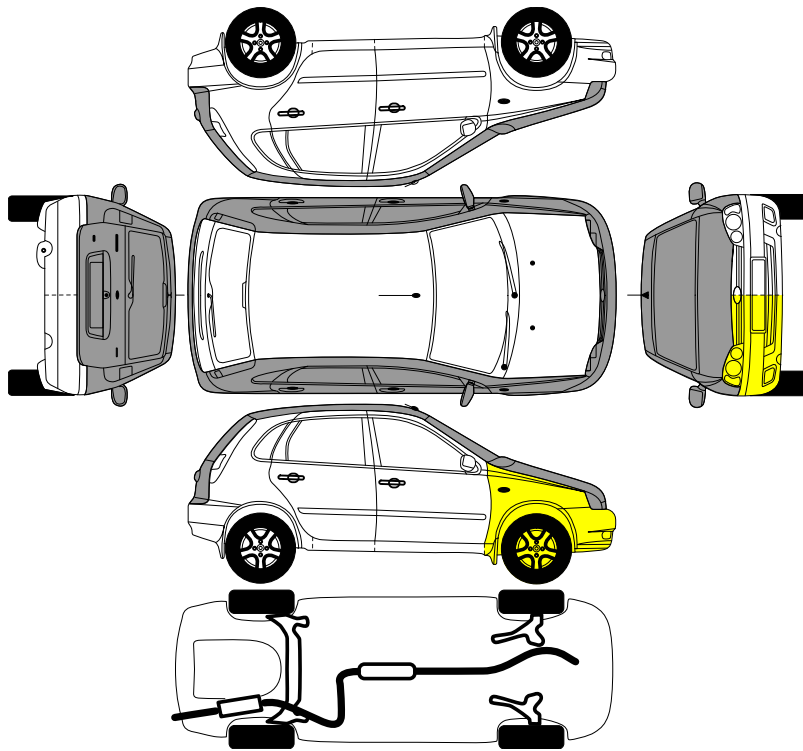

Слабые повреждения

Повреждения колёс (шин), элементов ходовой части, стекол, фар, указателей поворота, стоп-сигналов и других стеклянных элементов (в т.ч. зеркал), а также царапины, сколы, потертости лакокрасочного покрытия или пластиковых конструктивных деталей и другие повреждения без изменения геометрии элементов (деталей) кузова и эксплуатационных характеристик ТС

Сильные повреждения

Вмятины, вырывы, заломы, перекосы, разрывы и другие повреждения с изменением геометрии элементов (деталей) кузова и эксплуатационных характеристик ТС.

Другие повреждения

Повреждения различного характера

№ происшествия:
610013638

Тип происшествия:
Наезд на стоящее ТС

Дата:
29.11.2018 09:15

Место происшествия:
Рыбное, Рыбновский район, Рязанская область,
ЦФО

Состояние ТС:
Повреждено

Кол-во участников ДТП:
2

Порядковый номер ТС в ДТП:
2

Регион:
Рязанская область

Марка ТС:
VOLKSWAGEN

Модель ТС:
Golf

Год выпуска ТС:
2008

ОПФ собственника:
ФИЗИЧЕСКИЕ ЛИЦА

Известные участники ДТП:

1. NISSAN QASHQAI 2015г.: Z8NFBAJ11ES000451
P414CY62 - Другой участник



Данные о повреждениях могут быть в отчете об авто **другого участника**, в информационном блоке "Расчёты стоимости ремонта"

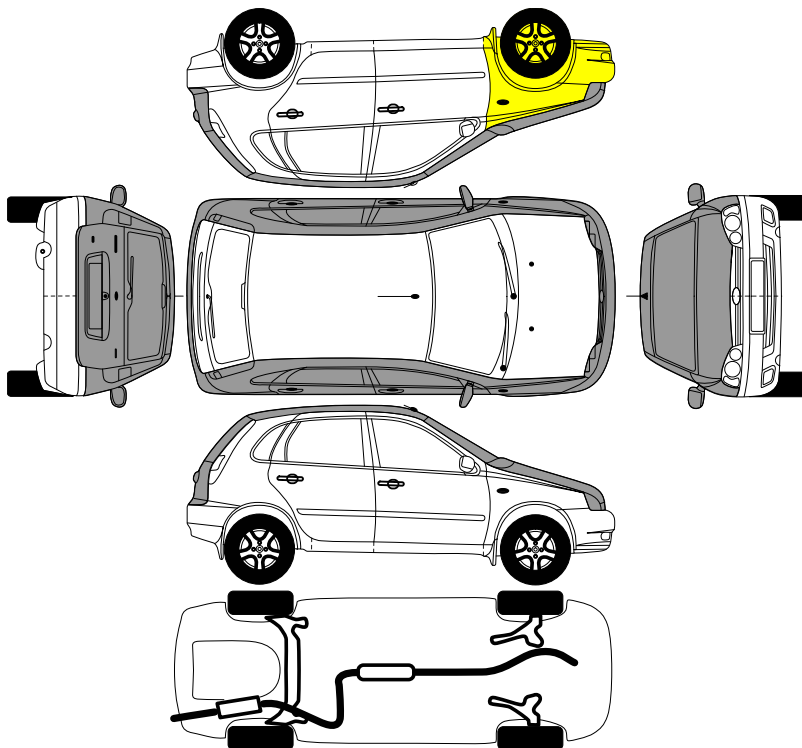

Слабые повреждения

Повреждения колёс (шин), элементов ходовой части, стекол, фар, указателей поворота, стоп-сигналов и других стеклянных элементов (в т.ч. зеркал), а также царапины, сколы, потертости лакокрасочного покрытия или пластиковых конструктивных деталей и другие повреждения без изменения геометрии элементов (деталей) кузова и эксплуатационных характеристик ТС

Сильные повреждения

Вмятины, вырывы, заломы, перекосы, разрывы и другие повреждения с изменением геометрии элементов (деталей) кузова и эксплуатационных характеристик ТС.

Другие повреждения

Повреждения различного характера

2. VOLKSWAGEN GOLF 2008г.: WVWZZZ1KZ9W840821 A620HY62 - ТС из отчета



Данные о повреждениях могут быть в отчете об авто, в информационном блоке "Расчёты стоимости ремонта"

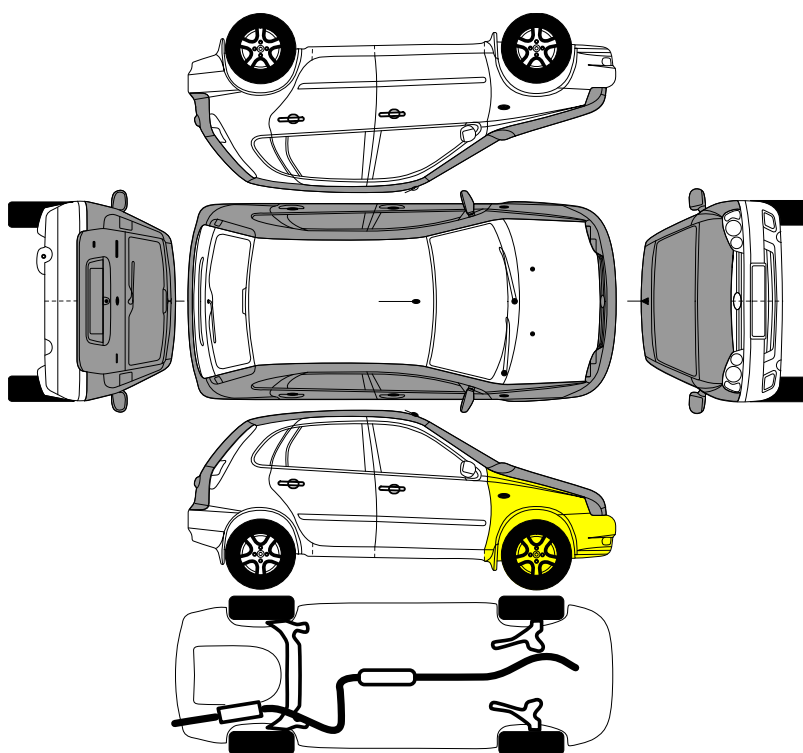

Слабые повреждения

Повреждения колёс (шин), элементов ходовой части, стекол, фар, указателей поворота, стоп-сигналов и других стеклянных элементов (в т.ч. зеркал), а также царапины, сколы, потертости лакокрасочного покрытия или пластиковых конструктивных деталей и другие повреждения без изменения геометрии элементов (деталей) кузова и эксплуатационных характеристик ТС

Сильные повреждения

Вмятины, вырывы, заломы, перекосы, разрывы и другие повреждения с изменением геометрии элементов (деталей) кузова и эксплуатационных характеристик ТС.



Другие повреждения

Повреждения различного характера



Пройденные техосмотры (ЕАИСТО)

ДК №:

064620031802968

Дата начала действия:

22.07.2018

Дата окончания действия:

23.07.2019

Госномер:

A620HY62

Пробег:

102 350 км

VIN:

WVWZZZ1KZ9W840821

ДК №:

053370021710753

Дата начала действия:

11.07.2017

Дата окончания действия:

11.07.2018

Госномер:

A620HY62

Пробег:

102 350 км

VIN:

WVWZZZ1KZ9W840821



История обслуживания

Заказ - наряд от 02.06.2016

Тип:

Ремонтные работы

Пробег:

88 025 км

Заказ - наряд от 02.06.2016

Тип:



Ремонтные работы

Пробег:

88 025 км

Расчёты стоимости ремонта

 Информация по расчетам не проверялась

 Подробнее в [web-версии](#)  отчета

Отчет о проверке в CarPrice

VIN:
WVWZZZ1KZ9W840821

Марка:
Volkswagen

Год:
2008

Привод:
Передний

Пробег (км):
155200

Салон:
☆☆☆☆

Дата осмотра:
31.08.2024

Модель:
Golf Plus I

Мощность:
122 л.с.

КПП:
Роботизированная

Гарантия:
Нет

Техническое состояние:
☆☆☆☆☆

Город:
Рязань и РО

Модификация:
1.4 АМТ (122 л.с.)

Двигатель:
Бензин

Руль:
Левый

Кузов:
☆

Сопутствующие факторы:
☆☆

Полис ОСАГО

Компания:

Акционерное общество "Т-Страхование"

Серия полиса:

XXX

Номер полиса:

0412280829

Статус договора:

Не действует

Активность договора:

Период использования ТС не активен на запрашиваемую дату (14.11.2025)

Марка и модель транспортного средства:

Volkswagen Golf Plus

VIN:

WVWZZZ1KZ9W8****

Государственный регистрационный знак:

X5***K62

Нахождение в розыске



По указанному VIN **не найдена** информация о розыске транспортного средства.



Наличие ограничений



Всего найдено ограничений: 1

Марка, модель:

ФОЛЬКСВАГЕН GOLF PLUS

Дата наложения ограничения:

22.09.2025

Кем наложено ограничение:

2

Основания ограничения:

Документ: 437389099/6234 от 22.09.2025, Макарова Дарья Геннадьевна, СПИ: 61341426083386, ИП: 506392/25/62034-ИП от 06.08.2025

Дата рождения:

07.12.1992

Предмет исполнения:

Задолженность по кредитным платежам (кроме ипотеки) Сумма долга: 317799.55 руб. Остаток долга по исполнительному документу: 297008.93 руб. Исполнительский сбор: 20790.62 руб.

Судебный пристав:

ЛОПЫРЁВА А. Ю. +7(4912)29-46-69

Год выпуска:

2008

Регион инициатора ограничения:

Рязанская область

Вид ограничения:

Запрет на регистрационные действия

Должник:

ВЛАДИМИРОВНА

Реквизиты:

Исполнительная надпись нотариуса от 25.07.2025 № У-0003874343

НОТАРИУС ПРОНИНА ЕЛЕНА АЛЕКСАНДРОВНА
7707083893

Постановление о взыскании исполнительского сбора

Отдел приставов:

ОСП по г. Рязани и Рязанскому району 390000,
Россия, Рязанская обл., г. Рязань, ул. Соборная, д.
52А



Если есть запрет на регистрацию, то переоформить автомобиль на себя невозможно.

Ранее были ограничения:

Марка, модель:

ФОЛЬКСВАГЕН GOLF PLUS

Дата наложения ограничения:

22.09.2025

Кем наложено ограничение:

Судебный пристав

Основания ограничения:

Документ: 437389099/6234 от 22.09.2025, Макарова Дарья Геннадьевна, СПИ: 61341426083386, ИП: 506392/25/62034-ИП от 06.08.2025

Год выпуска:

2008

Регион инициатора ограничения:

Рязанская область

Вид ограничения:

Запрет на регистрационные действия

Марка, модель:

ФОЛЬКСВАГЕН GOLF PLUS

Дата наложения ограничения:

22.09.2025

Кем наложено ограничение:

Судебный пристав

Основания ограничения:

Документ: 437389099/6234 от 22.09.2025, Макарова Дарья Геннадьевна, СПИ: 61341426083386, ИП: 506392/25/62034-ИП от 06.08.2025

Год выпуска:

2008

Регион инициатора ограничения:

Рязанская область

Вид ограничения:

Запрет на регистрационные действия

Реестр залогов



Внимание! В реестре залогов (Федеральной нотариальной палаты (ФНП)) **найлены залого** с указанным VIN.



Вы также можете проверить транспортное средство на предмет нахождения в залоге, воспользовавшись специальным [сервисом](#)  Федеральной нотариальной палаты.

Найдено залогов: 1

Дата регистрации:

01.07.2025

Залогодатель:

Юлия 1992 г.

Имущество:

VIN:WVWZZZ1KZ9W840821

Регистрационный номер:

2025-011-467376-249

Залогодержатель:Общество с ограниченной ответственностью
Микрокредитная Компания "Аркон"

Информация о растаможивании

 Автомобиль с VIN **WVWZZZ1KZ9W840821** был ввезен.

Дата ввоза: 04.06.2009

Использование в каршеринге

 Информация об использовании в каршеринге **не найдена**.

Использование в качестве такси

 Информация о наличии разрешения на осуществление деятельности по перевозке пассажиров **не найдена**.

Штрафы

 Информация о неоплаченных штрафах не найдена.



Среднерыночная стоимость



587 399 ₺

среднерыночная



195 691 км

средний пробег

↑ 800 000 ₺
макс. цена

↓ 250 000 ₺
мин. цена

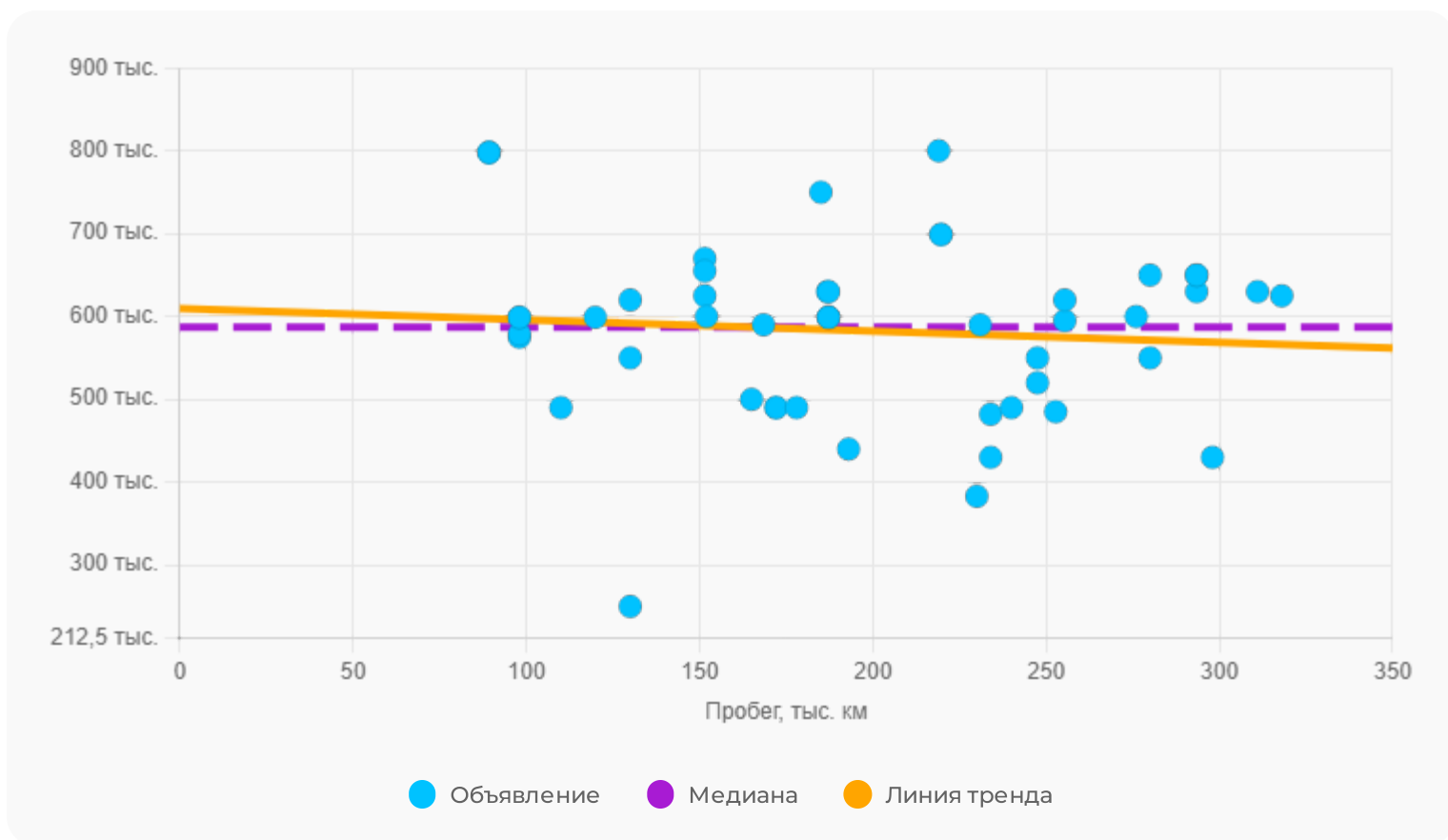

↕ Как менялась цена



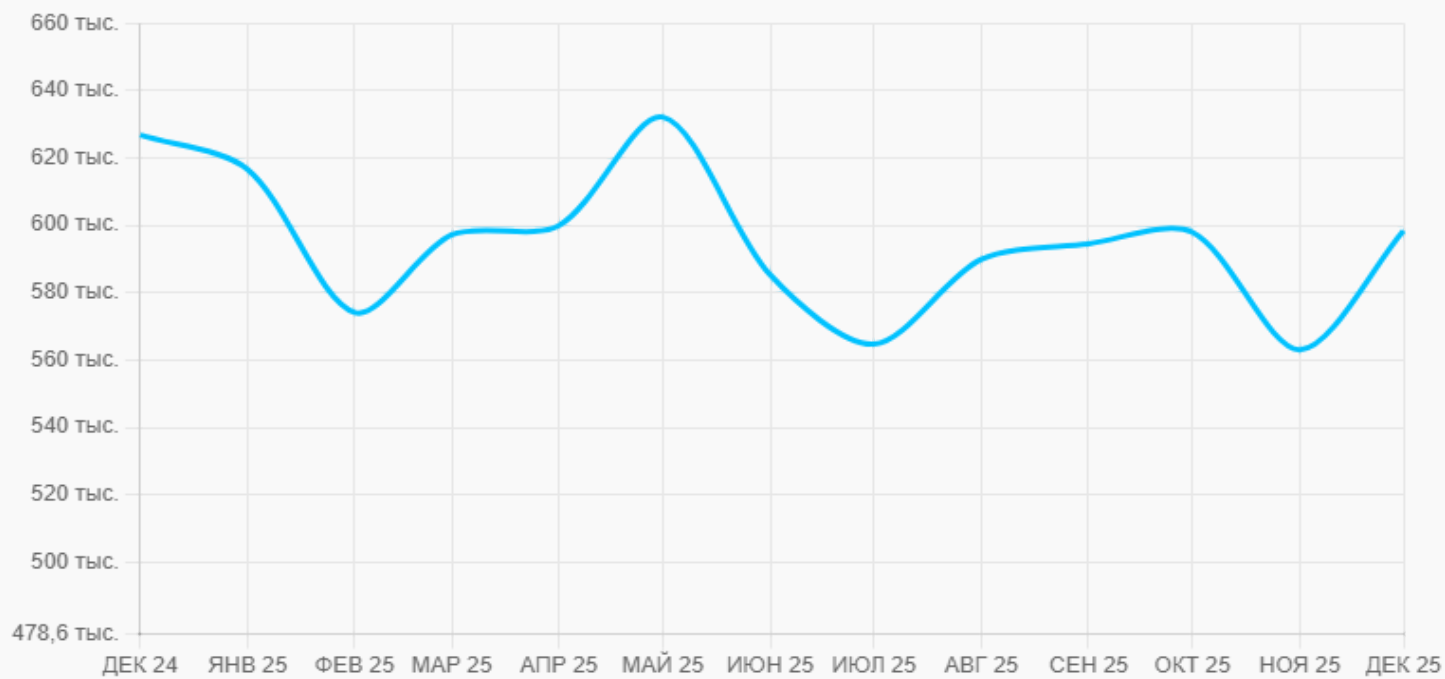

Средняя цена изменения основана на данных из объявлений и может не отражать конечную цену продажи.



Данные по VIN

W V W Z Z Z 1 K Z 9 W 8 4 0 8 2 1

 Индекс изготовителя

 Контрольная цифра

 Код завода

 Характеристики автомобиля

 Модельный год

 Серийный номер

Контрольный символ: 

 Пройдено

Идентификационный номер:
WVWZZZ1KZ9W840821

Марка:
VOLKSWAGEN

Модель:
Vento

Поколение модели:
II (A5)

Код модели:
Тип 1K5

Двигатель:
1: TDI, 2: CR

Мощность:
167,63 л.с., 125 кВт.

Крутящий момент:
35,69 кг/м, 350 Н/м

Тип транспортного средства:
Гольф-класс (малый средний)

Количество дверей:
4

Модельный год:
2009

Начало производства:
2008

Окончание производства:
2010

Страна происхождения:
Germany

Рынок сбыта:
EU

Страна сборки:
Germany

Производитель:
Volkswagen AG

Адрес производителя:
Wolfsburg/Hannover Wolfsburg/Hannover
Germany

 Фото автомобиля









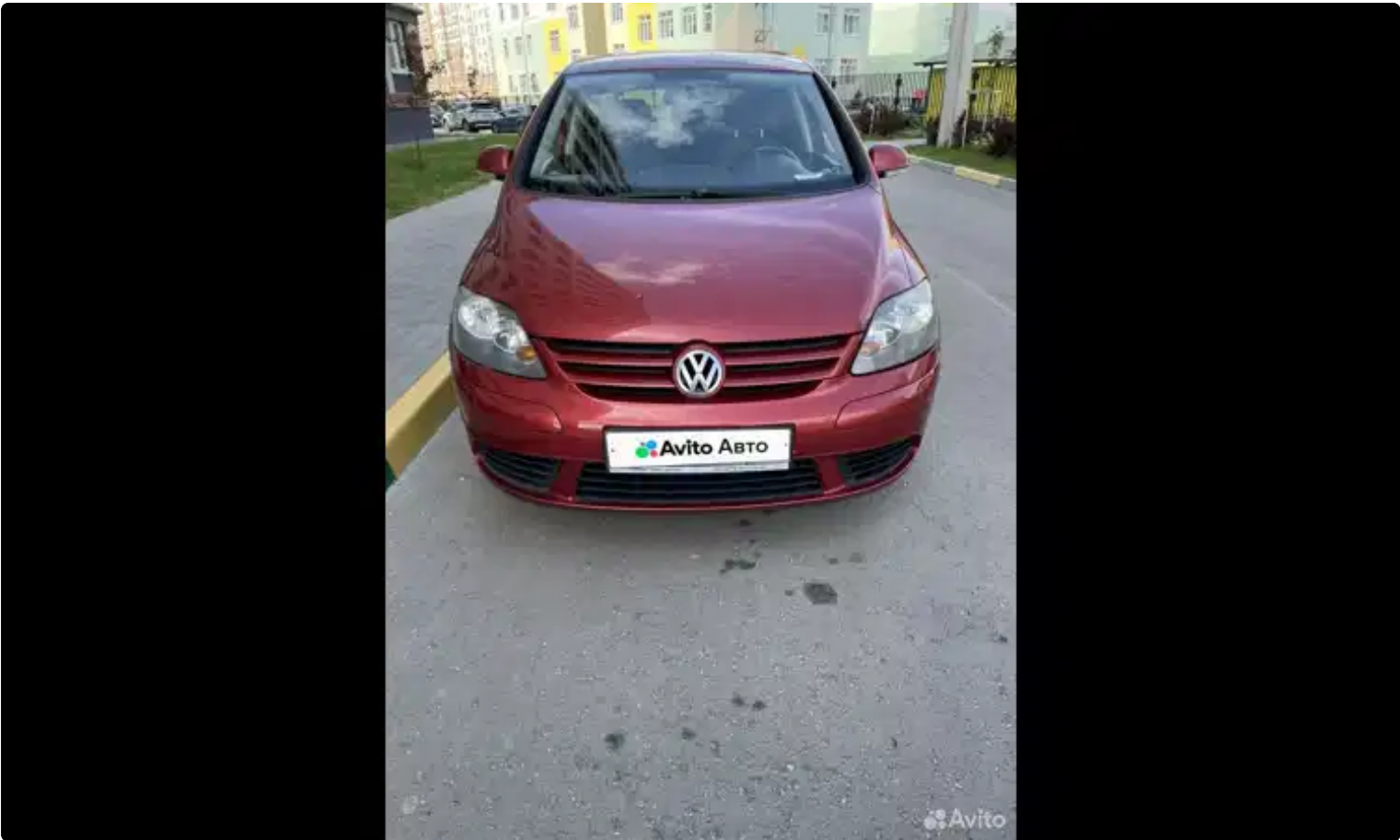

Узнайте о скрытых рисках — закажите выездную диагностику со скидкой 10%

Стоимость после скидки — от 3 510 Р, зависит от модели и города.

Специалист поедет с вами на осмотр или организует его сам:

- Проверит все системы и маркировки
- Проведёт компьютерную диагностику
- Исследует по ФЗ-283 «О регистрации ТС»
- Отправит онлайн-отчёт ВЭТС с результатами
- Проведёт дополнительные исследования

[Перейти на сайт партнёра](#)

Связаться с Партнёром:

[8-800-222-5120](tel:8-800-222-5120) 

Реклама.

Объединённый Союз Автоэкспертов "ОСА" (ИНН 1655438069)

[Подробнее об условиях выездной диагностики в web-версии отчета](#)



Дата и номер отчета:

№31528140, 18.12.2025 13:46